

B-TRACK 24



MECALAC BASED

- ▶ Hydrostatique quatre roues motrices et quatre roues directrices
- ▶ PLC / radiocommandée
- ▶ Essieux de guidage à pression contrôlée par électronique
- ▶ Charge tractable de 2.400 tonnes
- ▶ Tare de 24 tonnes

 B-TRACK



B-TRACK 24

Moteur	Marque	Deutz
	Puissance	200 ch / 148 kW
	Couple	671 Nm à 1.500 t/min
	Injection	Common Rail
Vitesse Max.	À vide	20 km/h
Compresseur	À vis	2.000 litres/min 10 bar
Automate programmable	CAN-bus	IFM
Transmission	Hydrostatique	Bosch-Rexroth
Dimensions		H: 3.270 mm Lo: 7.635 mm La: 2.500 mm

Poids (ca.)	24.000 kg
Traction au crochet (garanti)	120 kN
Poids tractable (garanti)	2.400 T



Rayon de braquage	8 m
Direction	Roues avant, 4 roues et en crabe
Crochet standard	Crochet UIC / BSI (option)
Marche pieds	Au quatre coins (option)
Télématique	Module GSM embarquée
Entretien	Maintenance simplifiée toutes les 500 heures
Economie	Consommation de diesel faible \pm 8 l/h et une maintenance réduite Retour sur investissement rapide
Efficacité	Compresseur à grand débit, gain de temps pour la mise sous pression des wagons. Contrôle informatisé de la pression d'essieu ferroviaire, permettant une puissance de traction constante.
Options	<ul style="list-style-type: none"> • Radiocommande avec display • Kit Anti Explosion • Différents types crochets/tampons

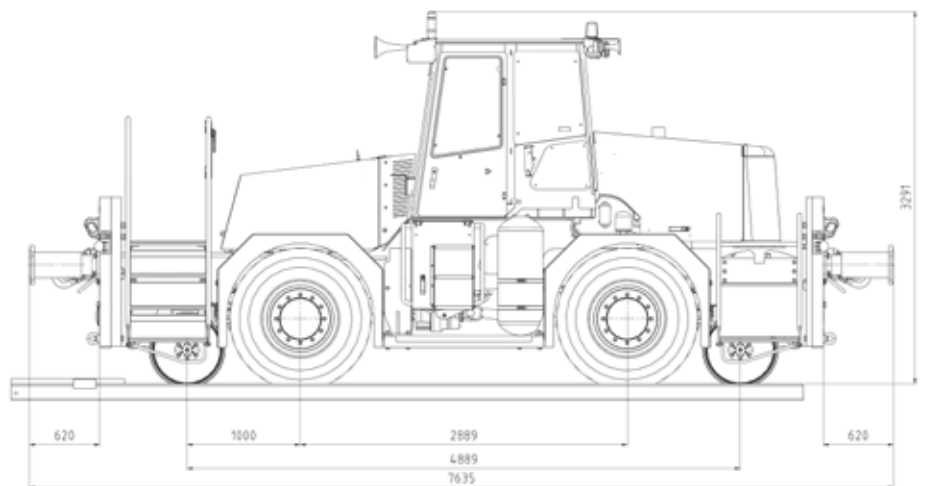
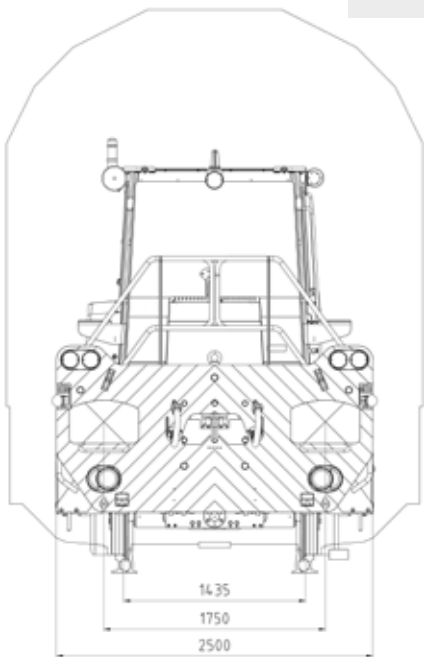



The RailRoad Factory Ltd

Unit E3 Southlink Park

Frankfield

Cork

Rep. Of Ireland

Email: trrf@trrf.ie

Tel: + 353 (0)21 432 01 08

www.trrf.ie